

さざんか

株式会社 メンテナンス 社報

第 596 号

令和4年8月号



四浦の海

撮影：小手川和彦

新事業年度ごあいさつ

変化と成長

「ここから　これから」

「現場第一主義で　さらなる躍進」



代表取締役社長　森　雅　典

もはや経費削減等による自動

努力だけでは吸収できない状況

となっている現場では、誠に心

苦しいお願いではありましたが、

契約更新に際してお客様のご理

解とお力添えもいただきながら、

何とかこの苦境を乗り切ってま

いりました。

改めまして、今日まで変わら

ぬご愛顧をいただいております

お客様（施設のオーナー様、施

設の利用者様）や協力会社様、

関係者皆様に心から御礼を申し

上げる次第です。

時代に応じた変革と良き

伝統の堅持

築後46年が経過し経年劣化が

進む本社の本館。5月末に足場

を組んだ改修工事（外壁塗装・

内装工事等）も完了し、男性の

制服も8月からリニューアルし

前期を振り返って

当社では、8月が新たな事業

年度の始まりとなりますが、創

業から数えて53年目のスタート

であり、私が代表となつて初め

ての事業年度を迎えることにな

一昨年から始まったコロナ禍

は、第7波の急拡大後も予断を

許さない状況であり、我々を翻

弄し続けています。また、ロシ

アのウクライナ侵攻等による資

源・エネルギー高など、これま

でにない厳しい社会経済情勢の

なか、大きな影響を及ぼす最低

賃金の大幅なアップもあり、当

社においても大変厳しい一年で

ありました。

社 訓

和

(和やかに協力し合って
仕事を進めていく)

技

(技術を磨き
プロとして誇りを持つ)

誠

(誠心を込めて
心のこもった仕事をする)

当社の事業年度は8月～翌年7月となっています。
紙面中、令和4年度や本年度とあるのはこの事業年度を差します。

本年度の目標

変化と成長 ここから これから

ました。

また、特徴あ

る社用車のカ

ラーリングも、

更新車両から順

次新たなカラー

リングにするこ

ととしていま

し、ホームペー

ジの刷新や新た

なSDGsの取

組みも行うこと

としていま

す。

このように時

代に応じた変革

を行いながらも、

社訓『和・技・

誠』をはじめ、

『お客様に、従

業員に、地域社

会に、信頼され

る誠実な企業で

ありたい』との理念のもと、す

べてはお客様に喜んでいただけ

る高品質のサービスをお届けで

きるよう、現場第一主義を貫く

など良き伝統を堅持していか

なければなりません。

今期のスローガン

このような思いも踏まえ、今

期のスローガンは標題のとおり

『変化と成長 ここから これ

から「現場第一主義で さらな

る躍進』とさせていただきます

ました。

スピード感が求められる社会

経済情勢に対応した「変化」を

遂げながら、厳しい状況が続く

中でも「成長」できるよう、今

期のスタートにあたり「ここか

ら これから」全社一丸となっ

て、お客様のために、従業員の

ために、地域社会のために、

「現場第一主義で さらなる躍

進」を目指してまいります。

進」を目指してまいります。

お客様にここを込めて

今期も、コロナ禍をはじめ、

物価高、資源・エネルギー高、

最低賃金の更なるアップ、社会

保険制度改正による適用拡大な

ど、様々な課題が山積していま

すが、当社の使命は、お客様に、

ここを込めて最高のサービス

と安全・安心をお届けすること

であり、また、これらの活動を

通じて、より社会に貢献するこ

とだと考えています。

結びに

社員の皆さんには、社訓や理

念はもとより、今期スローガン

の趣旨を全社で共有しながら、

当社の使命をしっかりと果たせる

よう、私を含め一人ひとりが毎

日の努力を積み重ね、社業の躍

進・発展に貢献していただくよ

うお願いいたします。

令和4年度スローガン

変化と成長

ここから
これから

「現場第一主義で
さらなる躍進」



株式会社
メンテナンス

目指せ1000日！無災害記録

(株)メンテナンス	210日	(前回発生日 R 4. 1. 11)
(株)大分空港メンテナンス	256日	(前回発生日 R 3. 11. 26)

マナーアップ8月度の目標

～ 心機一転 前向きに ～

8月度担当 **森 康 輔**

(営業本部 担当)

8月、新年度のスタートです。まだまだ暑い日が続きますが、水分や塩分を小まめに補給して元気に新年度スタート致しましょう！

今月の目標は「**心機一転 前向きに**」とさせていただきました。

8月は新年度スタートの月となり、令和4年度のスローガンの「変化と成長 ここから これから」とあるようにSDGsへの取り組みや、新制服の採用、社用車の新デザイン導入など様々な面で新しい事が始まっていきます。新年度を機に心機一転まずは何か1つ目標を立て頑張っていきましょう！

又、もう何年も猛威を振るい続けている新型コロナウイルスが大分でも1000人を突破し2000人を突破し、いつ自分や身近な人間が感染するか油断できない状況です。今年は何年かぶりにお祭りごと開催することが多く8月はお盆などもあり多数の人間が動くこととなります。感染予防対策をすることはもちろん大事なことです。もし感染した場合に子供の送迎や親の介護、仕事に家事など自分がしていたこと、今後の予定など「もしも」の場合も想定しておきましょう！

今年度も明るく元気に頑張っていきましょう！

令和4年8月1日現在

組織表

株式会社 メンテナンス

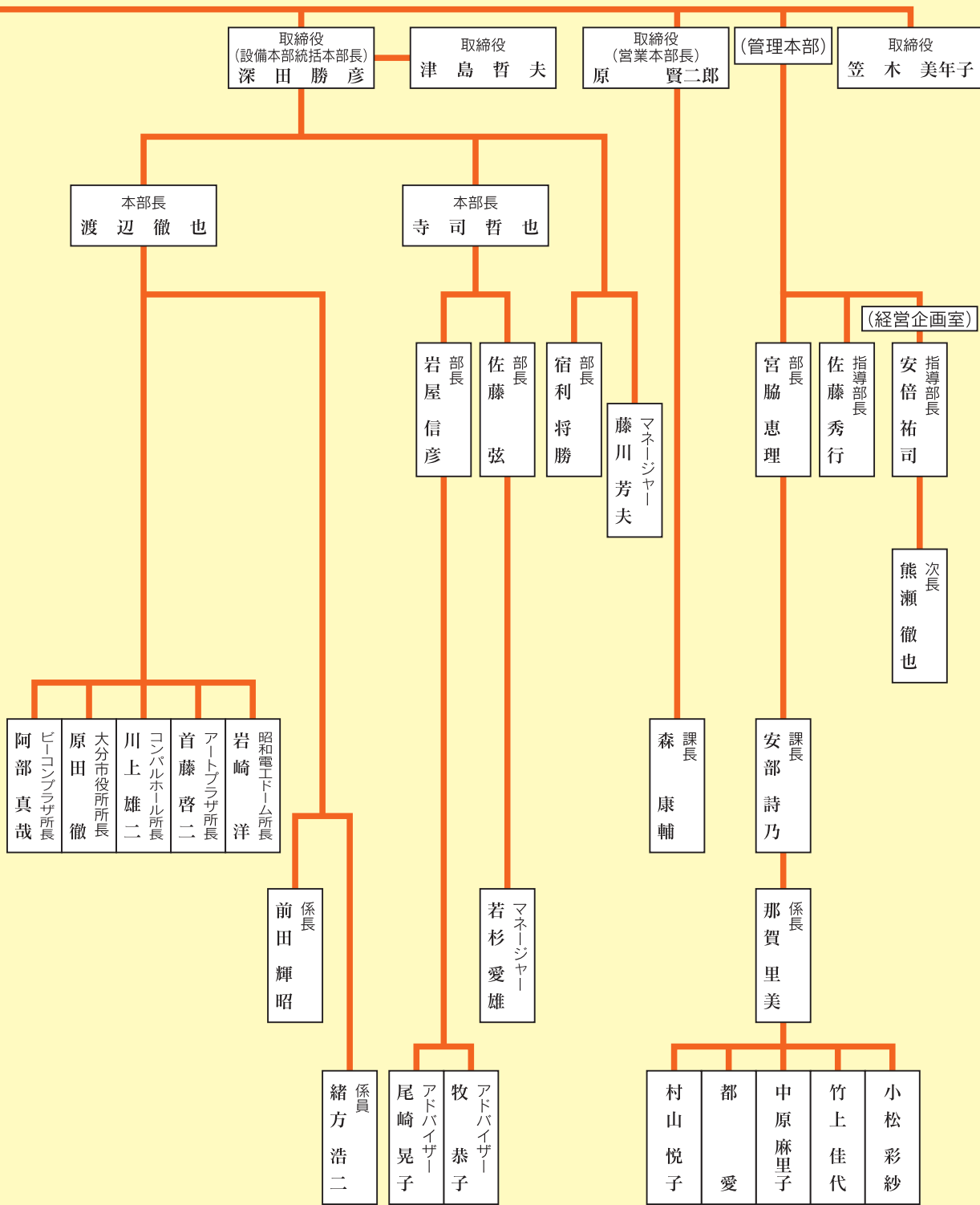

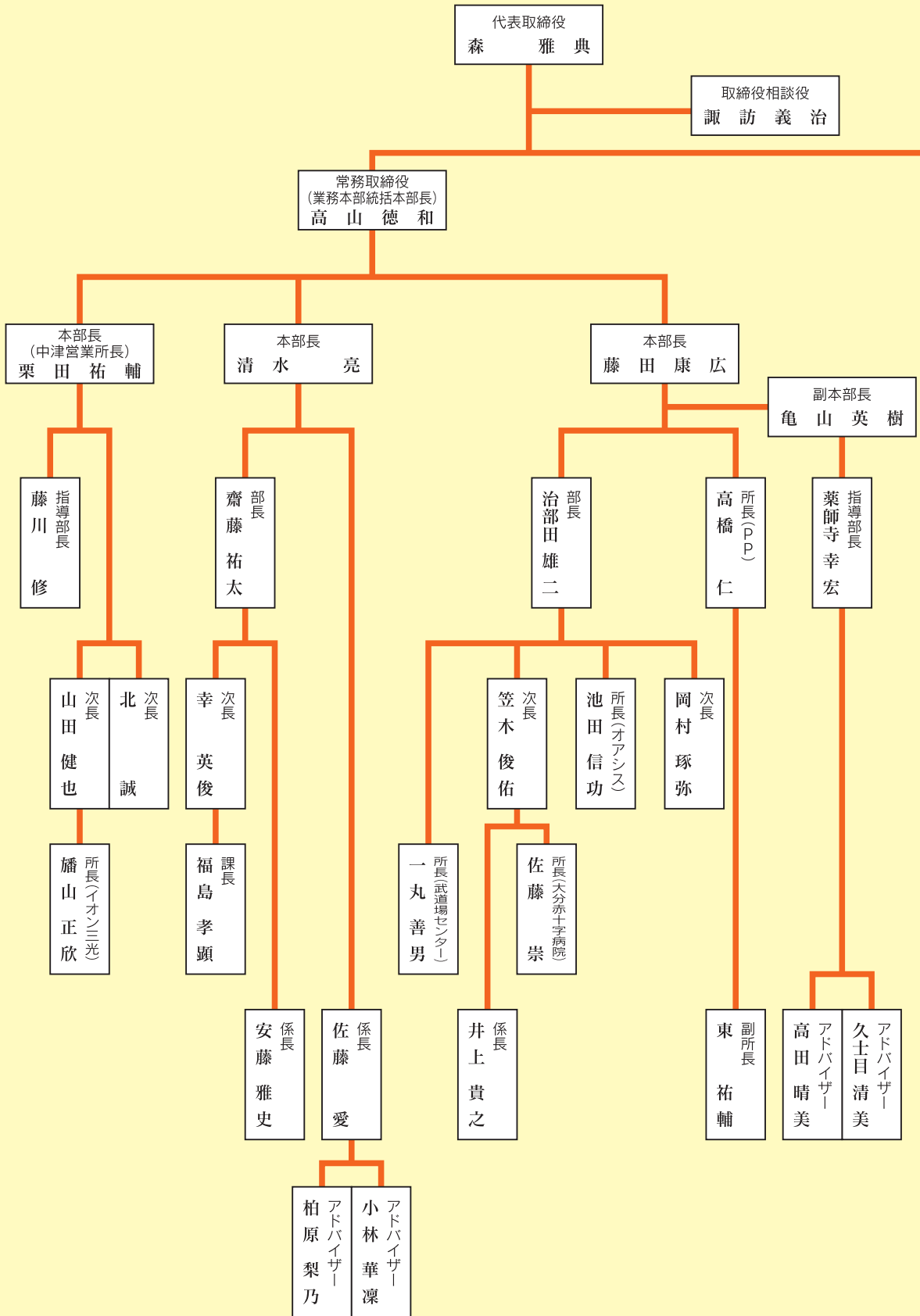



上部左より
 佐藤 崇^{所長} 福島孝^{頭課長} 池田信功^{所長} 岡村琢弥^{次長} 幸 英俊^{次長} 藤川 修^{指導部長}
 亀山英樹^{副本部長} 清水 亮^{本部長} 高橋 仁^{所長} 東 祐輔^{副所長} 井上貴之^{係長} 久士目清美^{アドバイザー}
 高田晴美^{アドバイザー} 柏原梨乃^{アドバイザー} 小林華凜^{アドバイザー}
 前列左より
 薬師寺幸宏^{指導部長} 栗田祐輔^{本部長} 高山徳和^{常務取締役} 藤田康広^{本部長} 治部田雄二^{部長} 齋藤祐太^{部長}
 後列左より
 山田健也^{次長} 笠木俊佑^{次長} 幡山正欣^{所長} 北 誠^{次長} 安藤雅史^{係長} 一丸善男^{所長} 佐藤 愛^{係長}

令和4年度 業務本部

業務本部 本部長

清水 亮

皆さん連日の猛暑と相変わら
 ずのコロナ禍の中、大変お疲れ
 様です。そして有難うございま
 す。

マスク着用での業務は少しは
 慣れてきたかもしれませんが、
 やはり熱中症の大きな要因とな
 ります。定期的な水分補給や十
 分な睡眠をとり、くれぐれも体
 調管理にはお気をつけ下さい。

さて、令和4年8月1日より
 新年度がスタートしました。

今年度の業務本部は大分市内
 は常駐現場管理（オーナー様の
 要望に対する迅速な対応、日常
 清掃の品質向上他）、定期清掃
 現場管理（契約させて頂いてい
 る床ワックス、ガラス清掃等の

品質向上、安全作業の強化
 他）の2つに分かれ、これに
 中津営業所が加わり、業務は
 大きく3つの部署に分かれて
 対応します。

まずは、我々業務本部本社
 員が今回の体制に対する会社
 の意図を理解し、頑張ってい
 きますがやはり現場の皆様方
 の厚いサポートが必ず必要で
 す！宜しくお願い致します！
 最後にありますが、コロナ
 禍、ガソリンや資機材等の高
 騰他今年度も当社にとって

「向かい風」ばかりの状況は
 避ける事が難しいですが、今
 年度のスローガン「変化と成
 長」ここからこれからの「も
 と、明るく、元気に、前向き
 に頑張りましょう！



上部 渡邊徹也本部長 岩屋信彦部長

- 1列目左より 宿利将勝部長 深田勝彦取締役 津島哲夫取締役 寺司哲也本部長 佐藤 弦部長
 2列目左より 阿部真哉所長 首藤啓二所長 岩崎 洋所長 藤川芳夫マネージャー 若杉愛雄マネージャー
 尾崎晃子アドバイザー 牧 恭子アドバイザー
 3列目左より 川上雄二所長 原田 徹所長 前田輝昭係長 緒方浩二さん

令和4年度 設備本部

設備本部 本部長

寺 司 哲 也

と成長ここからこれからです。

従業員の皆様、昨年度は長引くコロナ禍の中、黙々と日々の業務を遂行し、お客様の安心・安全の環境作りに協力していただき本場にありがとうございます。

昨年度のスローガンは「高めよう現場力 深めよう信頼の絆」

でしたが前述のとおり、事業所によっては通常業務とは異なる対応も求められたことと思いません。

しかし、その困難をお客様と一緒に乗り越えることにより、現場の対応力やスキルも上がり、結果オーナー様やお客様の信頼に繋がったと捉えることができれば、今後の仕事にもプラスになるはずです。

新年度のスローガンは「変化

「流動性知能」と言われる計算力や暗記力は年齢と共に落ちていきますが、洞察力や判断力、知恵といった「結晶性知能」は60歳や70歳になっても高めていけると言われています。

新社長・新体制でスタートする今年度、今まで培ってきた技術や知識をさらに磨きつつ、知恵や判断力を駆使してより良い現場づくりを行い、お客様の信頼を勝ち得ていきましょう。

明るく元気に前向きに、今年度も頑張っていきたいと思います。よろしくお願ひいたします。



上部 村山悦子さん

前列左より
安倍祐司指導部長 **佐藤秀行**指導部長 **諏訪義治**取締役相談役 **笠木美年子**取締役 **宮脇恵理**部長
 後列左より
熊瀬徹也次長 **安部詩乃**課長 **都 愛**さん **小松彩紗**さん **中原麻里子**さん **那賀里美**係長 **竹上佳代**さん

令和4年度 管理本部

管理本部

取締役相談役

諏訪 義治

今年2月、取締役管理本部長が社長に就任したことから、管理本部としてはこの大きな穴をどのように埋めていくかが最大の課題になります。ベテランの佐藤指導部長、大手IT企業幹部として経験豊富な安倍指導部長、4月に昇格した宮脇部長を中心に、管理本内をまとめるとともに、業務本部、設備本部、営業本部をはじめ現場との円滑な連携を図りながら、当本部の役割をしっかりと果たし、社業発展に貢献しなければなりません。

今年2月以降、良き伝統は継承しつつ様々な改革に取り組んでいます。これらの前向きな実行、また、社訓や今期スローガンの積極的な実践の成否は、組織活力の源となるチーム力と人材力の向上に尽きると思います。

これら組織力の向上を主導しながら、社長とともに「明るく、元気に、前向きに」社業躍進を牽引して行きます。



左より
森 康輔課長 原 賢二郎取締役

令和4年度 営業本部

営業本部 取締役営業本部長

原 賢二郎

皆様、酷暑の中でのお仕事、毎日大変お疲れ様でございます。

適切な水分補給、バランスの良い食事、十分な睡眠と休息を取り、ストレスの解消もしながらこの夏を元気に乗り切りましょうね。(^^)

次々と変異する新型コロナウイルスとの付き合い方も、少しずつ変化する中、営業本部に新たなニューフェイスが登場しました！**地域興**こしには「若者・馬鹿者・よそ者の**3モノが必要!**」と云われるように、**会社に於いての「変化と成長」**を実現するためにも、同じ事が言えるのではないのでしょうか？ 新任の森課長は、「若者（今年28歳）・馬鹿者（見た目によらず、思い切った言動ができる）・よそ者（設備本部よりの異動）」と、正に3拍子揃った逸材であります。(^^)(^^)

想像できる無難なアイデアではなく「そんなバカな！いやなるほど！その手があったか!!」そんな「奇抜で斬新かつユニークなアイデア」で暴れまわってくれることを期待しております。

森課長よ！「丸くなるな、☆星になれ!!」（※サツポロビールキャッチコピー、トンガって行こうぜ!!）

「変化こそ唯一の永遠である」明治の思想家、岡倉天心先生の名言にも習い、森社長体制の下で初めて迎える新事業年度に於いて、営業本部では「**変化と成長**」を念頭に置き、**「3つのVが成功のカギ!!」**をテーマにして、**全開バリバリで行きますので、そこそこヨロシク** (^^)!!!

【3つのV】

- ① Vision（ビジョン・展望、洞察力）
- ② Vitality（バイタリティ・活力）
- ③ Venture（ベンチャー・冒険心）

第17回九州地区 ビルクリーニング 技能競技大会

出場選手選考会

九州地区ビルクリーニング技能競技大会に向けての出場選手選考会が、令和4年6月28日（火）午前10時より大分県ビルメンテナンス協会で行われた。



（株）メンテナンスから、笠木俊佑課長が挑戦する事になった。

この選考会には、各職場からの選りすぐり4名がエントリーしている。九州大会に出場するには、2位以内に入賞することで、その資格が得られるのである。

さて、笠木課長はどのような



対策を講じて参加しているのだろうか。出場する限りは、九州大会出場資格を得て欲しいものである。

やることは同じでもビルクリーニング検定とは全く別物

笠木課長は1月にビルクリーニング技能検定試験を受けたのだが、検定試験と選考会とは、似て非なる物だそうである。ビルクリ検定では、限られた時間内に、いかに丁寧に、しかも確実に仕上げるかに評価の重点が置かれていた。しかし、今回は資格を持っている人たちが、技術の高さや見た目（格好や清潔さ）を競うのである。作業そのものが、減点方式で採点されていくので技術の精度を上げる必要がある。

技術の精度については、普段の仕事の中で心掛けてきたつもりである。検定に向けては、練習を通して細部を見直し、更に精度を積み上げてきたということであった。

当初の目的は何とかクリアー

選考会で上位2人までに入れば、九州大会への出場権が得られることになっている。出場するからには、なんとしてでも九州大会をと思って取り組んできた。大分県ビルメンテナンズ協会には、選考会に向け練習会場が用意されている。短い時間の中で、仕事の合間を見つけては練習を重ねてきた。ただ、3週間という練習期間はアツという間に過ぎ、当日を迎えてしまった。やることはやったのだが、心のどこかに練習不足の不安が

あったのだろうか、競技会ではこれまでに感じたことのないような緊張感を覚えたそうである。

しかし、結果は日頃の精進のたまものというか不安や緊張の中、多少のミスはあったものの準優勝することができ、九州大会の出場権を獲得した。

さらに上を目指して

九州大会は9月に行われる予定である。選考会と違い、試験内容は更にハードになるものと思われる。本大会で上位2人に入れば全国大会に出場できるのだ。ただ、九州各県から2名ずつ参加の18人で競うことになる。そのハードルの高さは、大分県大会の比ではない。当然、全国大会も視野に入れて頑張るつもりではあるが。



その対策の一つとして、さらに技術の精度を上げることである。周りの同僚から指導や助言をもらいながら、全力を挙げて技術向上に取り組むつもりである。そして、選考会で思いのほか緊張したので、その対策も講じなければならぬ。それは、練習しかないと思っ

ている。充分練習したという裏付けがある。『目指せ！全国大会』

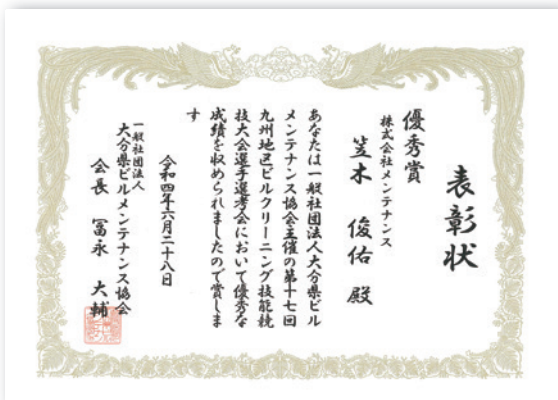

～安心・安全ニュース～ (8月号)

労働安全衛生委員会

夏本番！！

レジャーシーズンに気をつけたい交通事故

夏休みやお盆休みなど、旅行や帰省を計画する方が多くなる夏のレジャーシーズン。コロナ禍の影響を受け、長距離の車移動も増え、普段車を使わない人も車で出かける頻度が増し、交通量が多くなることが予想されます。

また、一定の期間に交通量が増えることで自然渋滞が発生することがあります。渋滞で低速運転を長時間し続けることは、ドライバーの集中力が低下し、ストレスがたまる原因となります。集中力の低下や過度のストレスは、運転中の正しい状況判断が出来なくなり、運転操作ミスにつながる恐れがあります。

特に高速道路は一般道路に比べると走行速度が速いため、事故が発生した場合、重大事故になる可能性があります。早めにハザードランプを点灯して後続車に知らせることが、事故防止になるのです。

夏休み中の子供との接触事故に注意！

夏休みの時期は、平日の昼間など普段は見かけない時間帯でも、子供を見かけることが多くなります。

公園のそばや信号機のない横断歩道など、子供の急な飛び出しが予想される場所では十分気をつけるようにしましょう。

ゆとりを持って、安全運転に心掛けましょう！

事故を防止するためには、気持ちに余裕を持ち、安全運転を心掛けることが大切です。

特に、長距離のレジャーに出かける際には、渋滞を見越して出発時間を早めるなど、ゆとりのあるプランを立てることが、事故を防ぐことになることを忘れてはなりません。

言葉の花束 No.11

○先人からの **きらりと光る** 言葉の宝珠を皆さんに紹介します。

教育編

- 1 責任者と信頼関係を作り、その後厳しく指導する。
- 2 管理者はしょっちゅう顔を出してみてやるのが大切。
- 3 資格は積極的に取らせる。免許を持っていて邪魔になるものではない。今必要でない資格でも幅広く取らせておく。必要な時に間に合わない。
- 4 研修会でエエ格好するな。わからないから勉強に行っている。最前列に座って遠慮なく質問せよ。

急募

「株式会社メンテナンス」で働くチャンス

クリーンスタッフ大募集!!

連絡先 **高齢者の方も歓迎**

0120-450-219

「働く仲間 ご紹介キャンペーン」

「知り合いの方」をご紹介して頂いた方に
もれなく謝礼をプレゼント

(株)メンテナンスは、どの社より働く人を大切にする会社

- ① 会社、従業員ともに利益を分かち合う。『会社の方針』
- ② 新(忘)年会、創業祭に招待され、思いっきり楽しめる。
- ③ 安心して働く条件が整っている。
- ④ 社会貢献に寄与する会社

勤務地：医療法人社団親和会
衛藤病院
時 間：① 7:00～15:00(実働6.5H)
職 種：清掃
所在地：大分市上判田3433番地

勤務地：日本赤十字社
大分赤十字病院
時 間：① 7:00～15:00(実働6.5H)
職 種：清掃
所在地：大分市千代町3丁目2-37

勤務地：コンパルホール
時 間：① 7:00～10:00(実働3.0H)
職 種：清掃
所在地：大分市府内町1-5-38

勤務地：社会福祉法人長久会
介護老人総合福祉施設
白水長久苑
時 間：① 8:15～14:15(実働5.0H)
職 種：清掃
所在地：大分市横尾1897-2

勤務地：社会医療法人敬和会
大分リハビリテーション病院
時 間：① 7:00～11:30(実働4.0H)
職 種：清掃
所在地：大分市志村字谷ヶ迫765番地

勤務地：昭和電工ドーム大分
時 間：① 7:00～15:00(実働6.5H)
② 7:00～12:00(実働4.0H)
職 種：清掃
所在地：大分市大字横尾1351番地

勤務地：医療法人永富
永富記念病院
時 間：① 7:00～15:00(実働6.5H)
職 種：清掃
所在地：大分市玉沢78番地

勤務地：パークプレイス大分
時 間：① 14:00～20:00(実働5.5H)
② 12:30～16:00(実働3.5H)
③ 6:00～ 9:00(実働3.0H)
④ 13:30～21:00(実働6.5H)
⑤ 17:00～21:00(実働4.0H)
職 種：①フードコート
②汚泥・廃油回収
③④⑤清掃
所在地：大分市公園通り西2-1

働く人の喜びの声

- ① 孫にお菓子をかってやれる。
- ② 友達から若くみられるようになった。
- ③ 働いて得たお金で趣味に没頭できる。

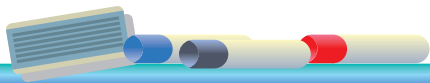

趣味投稿

マクワが収穫時に

管理本部 指原 治美

1年を通して野菜作りに精を出している。今は、夏野菜が旬を迎えている。

夏野菜は、ナスやキュウリなど定番物を含めて数種類作っている。今回は、その中のマクワを紹介しよう。マクワはあまりなじみが無いだろうが、昔から農家で良く作られていたメロンの一種である。表面は黄金色で、

ほのかな甘味とサクサクとした食感が特徴である。しかし、糖度があまり高くないので人気はいま一つのようなのである。ゆえに、スーパ―などの店頭で見かけることはあまりない。

これまで、何種類かのメロンに挑戦して来たのだが、最後に残ったのが、このマクワである。



他のメロン類は、梅雨時の長雨にさらされた後、梅雨明けの強い日射しを受けると、一夜にしてしおれてしまうのである。前日まで元気よく育ち、後一週間もすれば収穫という時にである。この衝撃はあまりにも大きい。何年も、この繰り返しであった。今の私の栽培技術ではどうしようも無いのである。こんなところから、最後に残ったのがマクワである。今年の梅雨明けにも元気に育ち、そろそろ収穫時期を迎えている。毎朝、畑に行くのが楽しみである。

人事

▽入社

○渡邊 美恵

7・1

佐賀関病院

▽弔事

謹んでお悔やみ申し上げます。

○大分県立歴史博物館

入学 政仁さんの実母

○藤井 謙次

7・25

ビーコンプラザ

ご逝去

7・25

○衛藤病院

玉田まゆみさんの実父

ご逝去

7・27



▽退社

○佐藤 知恵子

6・30

大分赤十字病院



亡き人の御霊迎え供養 悲しみの初盆家庭の皆さん

今年もお盆がやってきます。わが社の従業員で、このたび悲しみの初盆をお迎えするのは、次の11名のご家庭です。本社では全家庭に供養のご仏前をお届けするとともに社長以下幹部が、ご仏前にお参りして、亡き方々のご冥福をお祈り申し上げます。

令和4年(株)メンテナンス 従業員初盆家庭一覧表

初盆家庭の社員名	所属・現場名等	ご逝去者との続柄	初盆を営む場所
渡 邊 徹 也	本 社 設 備 本 部	義 父	岐 阜 県
牧 恭 子	本 社 設 備 本 部	義 兄	大 分 市
野 口 スミ子	業務本部 酒 井 病 院	実 母	福岡県遠賀郡
岡 部 久 照	業務本部 イオンモール八幡東	実 母	福岡県北九州市
宮 田 京 子	業務本部 大分県市町村会館	実 母	宮 崎 県
安 藤 真奈美	業務本部 大分県自動車学校	実 父	大 分 市
長 野 鈴 美	業務本部 九 重 町 役 場	実 父	玖珠郡玖珠町
橋 本 晃	業務本部 ビーコンプラザ	義 母	杵 築 市
三 浦 久美代	業務本部 積 水 ハ ウ ス	義 母	大 分 市
佐 藤 順 子	業務本部 白 水 長 久 苑	義 母	白 杵 市
神 田 範 子	業務本部 ホテル日航大分オアシスタワー	夫	大 分 市



////////////////////// メンテナンス グループ ////////////////////////



株式会社 **メンテナンス**

〒870-0155 大分市高城南町12番3号
TEL (097)551-0056 FAX (097)558-0606



株式会社 **大分空港メンテナンス**

〒873-0231 大分県国東市安岐町下原13番地
TEL (0978)67-0016 FAX (0978)67-2132



株式会社 **エス・ピー・サポート**

〒870-0917 大分市高松2丁目1番26号
TEL (097)556-5003 FAX (097)552-1030

編集 **株式会社 メンテナンス** 社内報編集室

担当者 ()